

Flüssigkeitswaage SBW für flüssige Zusatzmittel und Chemikalien



Schrankwaage SBW II 15/15 (Grundmodell)



Schrankwaage SBW II 15/15 (Grundmodell) Innenansicht

Im Standardlieferungsumfang enthalten:

- Max. 2 Zylinder
- Zylindervolumen wahlweise von 5,5, 9, 15, 25 l
- Eichfähige Wägezelle, Auflösung 3.000 d, nach OIML R60
- Elektropneumatische Drehklappe, luftlos und stromlos geschlossen, dadurch kein unkontrollierter Zulauf von Flüssigkeiten in den Mischer möglich
- Stellungsanzeige für Drehklappe
- Spüleinrichtung für jeden Zylinder
- 2 Dosiermittelsanschlüsse pro Zylinder mit Rückflussverhinderer (ab 9l-Zylinder)
- Wartungseinheit mit Manometer und Vorsteuerventilen
- Sichtzylinder aus Acrylglas auf Wägekonsole aufgebaut, alternativ PVC-transparent oder Edelstahlzylinder erhältlich
- Komplett auf Klemmenkasten vorverdrahtet

Im Optionales Zubehör

- Überfüllsicherung pro Zylinder
- Eichgewichte 2 kg, 5 kg oder 10 kg
- Befüllpumpe C 80 BIFREQUENZ mit Saugschlauch, Siebkorb und Rückflussverhinderer
- Pumpenkonsolle für Befüllpumpe
- Entleerpumpe C 80 BIFREQUENZ
- Zweiwegeverteiler mit Stellungsanzeige zur Verteilung auf 2 Mischer
- Leerblaseinrichtung

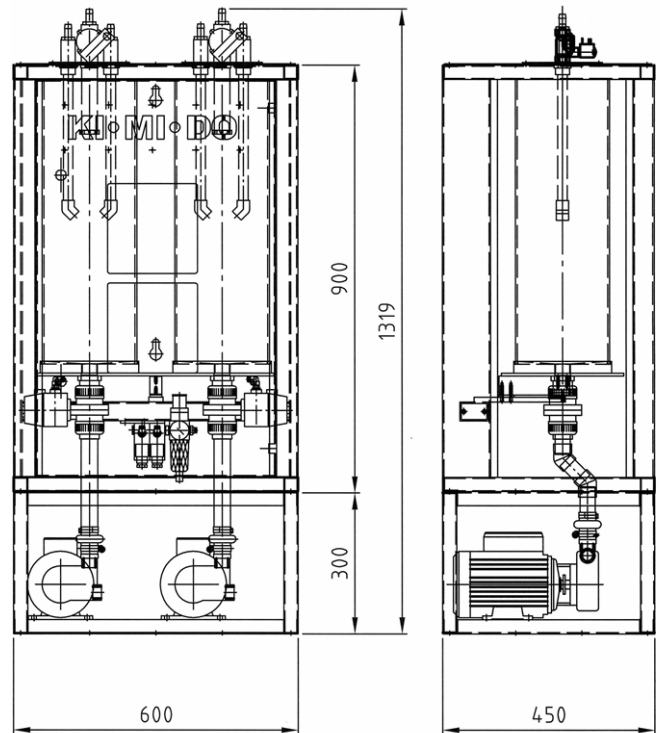

Schrankwaage SBW II 15/15 (Grundmodell) Innenansicht

Flüssigkeitswaage SBW Ausführungsvarianten



- robust
- präzise
- wartungsfrei

Schrankwaage SBW II 15/15 mit untergebauten Entleerpumpen



Schrankwaage SBW II 15/15 mit untergebauten Entleerpumpen und Zweigeverteiler auf 2 Mischer

PRODUKTINFORMATION

Technische Änderungen vorbehalten.

Scale for liquids type SBW for liquid additives and chemicals



Weighing scale in cabinet SBW II 15/15



Weighing scale in cabinet SBW II 15/15
(basic model) - interior view

Included in our standard scope of supply:

- Max. 2 cylinder
- Volume of cylinder selectable 5,5, 9, 15, 25 l
- Calibratable load cell, resolution 3.000 d, according OIML R60
- Butterfly valve electro-pneumatic, airless and de-energized closed therefore no uncontrolled run off into the mixer possible
- Position indicator for butterfly valve
- Rinsing device for each cylinder
- Each cylinder has 2 inlets for liquids including check valve (starting from cylinder size 9 l)
- Maintenance unit with manometer and pilot valves
- Cylinders made of acrylic glass mounted on weighing console, alternate PVC-transparent or stainless steel available
- Completely wired on junction box

Optional available accessories:

- Overfill indicator per cylinder
- Standard weight 2 kg, 5 kg or 10 kg
- Filling pump C 80 BIFREQUENCY with suction hose, screen basket and backflow prevention
- Console for filling pump
- Discharging pump C 80 BIFREQUENCY
- Two-way distributor with position indicator for the distribution onto 2 mixers
- Blower device

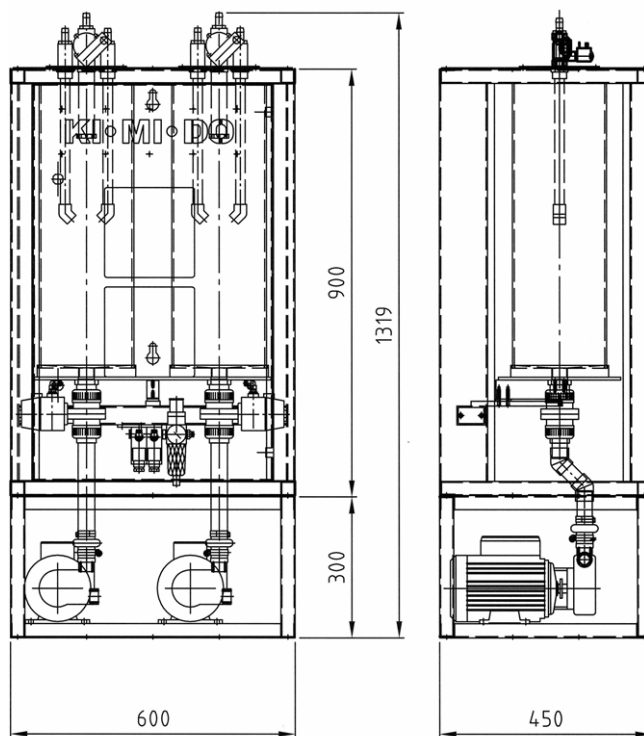

Dimensions in [mm] according drawing no. 0300.1200.60.01

PRODUCT INFORMATION

Subject to technical changes.

Scale for liquids type SBW

Different models available



- robust
- precise
- maintenance-free

Weighing scale SBW II 15/15 with below mounted discharging pumps



Weighing scale in cabinet SBW II 15/15 with below mounted discharging pumps and two-way distributor onto 2 mixers

PRODUCT INFORMATION

Subject to technical changes.