

Granulatdosiermaschinen FD . G, MB . G Pneumatische Förderung



Abb.: FD 4 G



Abb.: Maße FD 4 G

Circa-Maße in mm!

Erhältlich als

- Reihendosiermaschine Typ FD
- Kompaktdosiermaschine Typ MB

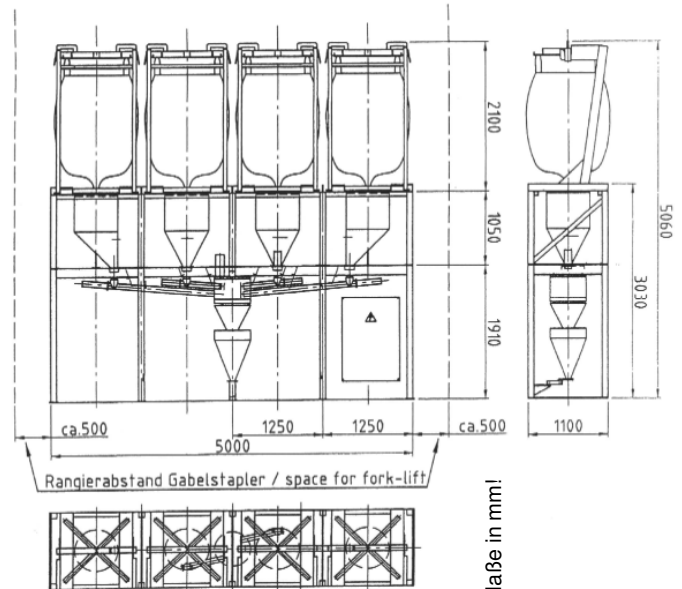
PRODUKTINFORMATION



Abb.: MB 4 G

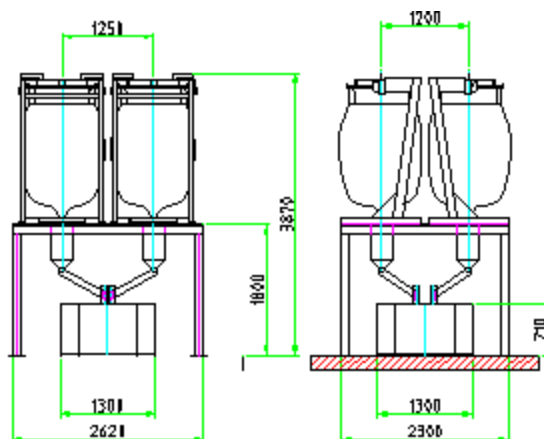

Circa-Maße in mm!

**KI MI DO
KINDLER GMBH**

Misch- und Dosiertechnik

Siemensstraße 11
D-72160 Horb a.N.

Fon +49 (0) 74 51 10 22
Fax +49 (0) 74 51 66 22

info@kimido.com
www.kimido.com

**MB . G
Beschickung erfolgt
von 2 Seiten**

Technische Änderungen vorbehalten!

Granulatdosiermaschinen FD . G, MB . G Pneumatische Förderung

Die Reihendosiermaschine Typ FD . G ist in folgenden Komponentenzahlen erhältlich:

FD 2 G	Grundeinheit, 2 Big-Bag-Traggestelle und Hebekreuze
FD 3 G	Grundeinheit, 3 Big-Bag-Traggestelle und Hebekreuze
FD 4 G	Grundeinheit, 4 Big-Bag-Traggestelle und Hebekreuze
FD 5 G	Grundeinheit, 5 Big-Bag-Traggestelle und Hebekreuze
FD 6 G	Grundeinheit, 6 Big-Bag-Traggestelle und Hebekreuze

Weitere Ausführungen auf Anfrage.

Die Kompaktdosiermaschine Typ MB . G ist in folgenden Komponentenzahlen erhältlich:

MB 2 G	Grundeinheit, 2 Big-Bag-Traggestelle und Hebekreuze
MB 3 G	Grundeinheit, 3 Big-Bag-Traggestelle und Hebekreuze
MB 4 G	Grundeinheit, 4 Big-Bag-Traggestelle und Hebekreuze
MB 5 G	Grundeinheit, 5 Big-Bag-Traggestelle und Hebekreuze
MB 6 G	Grundeinheit, 6 Big-Bag-Traggestelle und Hebekreuze

Weitere Ausführungen auf Anfrage.

Beschickungsmöglichkeiten:

- Big-Bag-Traggestelle mit Hebekreuze (standardmäßig im Grundumfang enthalten)
- PVC-Wechselsilo 1,2 m³ (Mehrpreis)



Big-Bag-Traggestell
mit Hebekreuz



PVC-Wechselsilo 1,2 m³

Auszug aus unserem Zusatzzubehörcatalog:

- Pigmentförderschlauch NW 50
- Befestigungssatz Pigmentförderschlauch
- Zweiwegeweiche für Pigmentverteilung auf 2 Mischer (nur mit Steuerung DS 5)
- Dreiwegeweiche für Pigmentverteilung auf 3 Mischer (nur mit Steuerung DS 5)
- Dosiersteuerung DS 4 (Ansteuerung max. 1 Mischer)
- Dosiersteuerung DS 5
- Mischersaugentlüftung Gr. VII 7,5 m²
- Pigmentabscheider Gr. 7,5 m² V= 60 l

**KI MI DO
KINDLER GMBH**

Misch- und Dosiertechnik

Siemensstraße 11
D-72160 Horb a.N.

Fon +49 (0) 74 51 10 22
Fax +49 (0) 74 51 66 22

info@kimido.com
www.kimido.com

Technische Änderungen vorbehalten!